

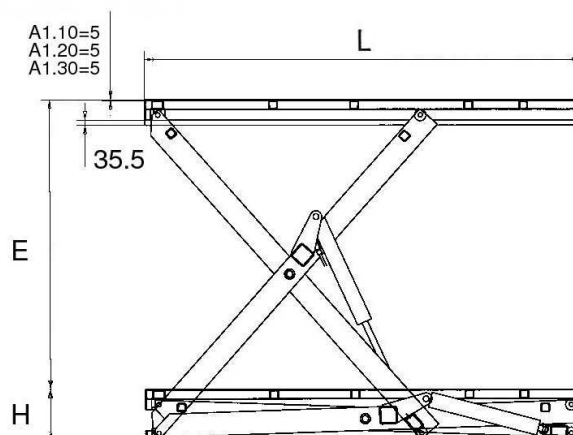

### Hubtisch mit Einfachscheren für gleichmäßig verteilte Lasten

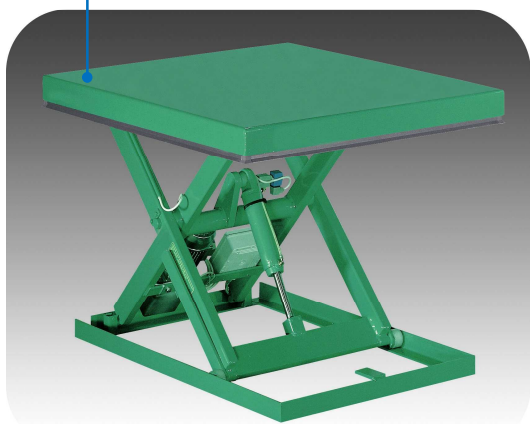

Scherenhubtische in den verschiedensten Bauformen gestatten heute eine nahezu universelle Verwendbarkeit in allen möglichen Einsatzbereichen. In jedem Fall stellen sie eine optimale Lösung im Sinne von Ergonomie, Funktionalität und Sicherheit dar.

- Verteilung der Last gleichmäßig
- Plattformbelag: glattes Blech
- Einfachwirkende Hubzylinder mit Leckölleitung
- Max. 20 Hubzyklen je Stunde bei einschichtigem Betrieb
- Mech. Arretierung an oberster und unterster Position
- Selbstschmierende Gleitstücke an den beweglichen Punkten
- Elektrik wird kontrolliert durch ein elektronisches System mit Umformer und Hitzeschutz

### Hubtischtypen:

Modell	Tragfähigkeit in kg	Hub E in mm	Plattform Länge x Breite in mm	Bauhöhe H in mm	Motorleistung in KW	Zylinder		Hubzeit in sek	Bestell-Nr.
						Anz.	Ø inmm		
A1.05.E00	500	590	1000 x 800	200	0,55	1	60	10	230001
A1.05.E01		800	1250 x 800	200	0,55	1	60	13	230002
A1.05.E02		800	1250 x 1000	200	0,55	1	60	13	230003
A1.05.E03		1000	1500 x 800	220	0,55	1	60	20	230004
A1.05.E04		1000	1500 x 1000	220	0,55	1	60	20	230005
A1.05.E05		1200	1800 x 800	240	0,75	1	60	22	230006
A1.05.E06	1200	1800 x 1000	240	0,75	1	60	22	230007	
A1.10.E00	1000	590	1000 x 800	200	0,55	2	60	20	230008
A1.10.E01		800	1250 x 800	200	0,55	2	60	26	230009
A1.10.E02		800	1250 x 1000	200	0,55	2	60	26	230010
A1.10.E03		1000	1500 x 800	220	0,55	2	60	40	230011
A1.10.E04		1000	1500 x 1000	220	0,55	2	60	40	230012
A1.10.E05		1200	1800 x 800	240	0,75	2	60	44	230013
A1.10.E06		1200	1800 x 1000	240	0,75	2	60	37	230014
A1.10.E07		1600	2250 x 800	280	1,1	1	90	37	230015
A1.10.E08	1600	2250 x 1000	280	1,1	1	90	30	230016	
A1.15.E01	1500	800	1350 x 8000	250	0,75	1	90	30	230017
A1.15.E02		800	1350 x 1000	250	0,75	1	90	36	230018
A1.15.E03		950	1500 x 800	260	0,75	1	90	36	230019
A1.15.E04		950	1500 x 1000	260	0,75	1	90	24	230020
A1.15.E05		1200	1800 x 800	270	1,1	1	90	24	230021
A1.15.E06		1200	1800 x 1000	270	1,1	1	90	24	230022
A1.20.E01	2000	800	1350 x 8000	250	1,1	1	110	24	230023
A1.20.E02		800	1350 x 1000	250	1,1	1	110	24	230024
A1.20.E03		950	1500 x 800	260	1,1	1	110	27	230025
A1.20.E04		950	1500 x 1000	260	1,1	1	110	27	230026
A1.20.E05		1200	1800 x 800	270	1,1	1	110	37	230027
A1.20.E06		1200	1800 x 1000	270	1,1	1	110	37	230028



Für alle Hubtisch- Baureihen ist ein umfangreiches Zubehör, abgestimmt auf die betrieblichen Gegebenheiten und Einsatzgegebenheiten, lieferbar. Siehe Seite 131