



Verladehubtisch mit Einfachsere

Zum Be- und Entladen mit Gabelstaplern



A1.40.T=6+ bugna tear
 A1.60.T=8+ bugna tear
 A1.80.T=8+ bugna tear
 A1.A0.T=8+ bugna tear

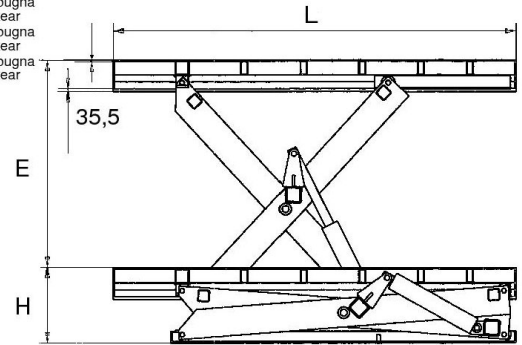

Verladehubtische der Baureihe 1T können für das Be- und Entladen von Fahrzeugen mittels Deichselstapler oder Gabelstaplern genutzt werden. Ideal vor allem dann, wenn keine Überladebrücken oder Rampenanlagen vorhanden sind.

- Plattformbelag: Tränenblech
- Max. 20 Hubzyklen je Stunde bei einschichtigem Betrieb
- Hydraulisch gesteuerte Rückschlagventile an jedem Hubzylinder – bedeuten maximale Stabilität
- Einfachwirkende Hubzylinder mit Leckkölleitung
- Selbstschmierende Gleitstücke an den beweglichen Punkten
- Elektrohydraulisches Aggregat innerhalb des Hubtisches angeordnet, mit Überdruckventils Überlastschutz und zur Erzielung einer kontrollierten Senkgeschwindigkeit

Verladehubtischtypen:

Modell	Tragfähigkeit in kg	Hub E in mm	Plattform Länge x Breite in mm	Bauhöhe H in mm	Motorleistung in KW	Zylinder		Hubzeit in sek	Bestell-Nr.
						Anz.	Ø inmm		
A1.40.T00	4000	1600	2500 x 2000	500	4	2	110	30	230701
A1.40.T01		1600	3000 x 2000	500	4	2	110	30	230702
A1.40.T02		1800	3000 x 2000	550	4	2	110	36	230703
A1.40.T03		1800	3000 x 2400	550	4	2	110	36	230704
A1.40.T04		1800	3500 x 2400	550	4	2	110	36	230705
A1.40.T05		2000	3500 x 2000	550	4	2	110	55	230706
A1.40.T06		2000	3500 x 2400	550	4	2	110	55	230707
A1.40.T07	2000	4000 x 2400	550	4	2	110	55	230708	
A1.60.T00	6000	1500	2500 x 2000	550	4	2	120	45	230709
A1.60.T01		1800	3000 x 2000	600	4	2	120	42	230710
A1.60.T02		1800	3000 x 2400	600	4	2	120	42	230711
A1.60.T03		1800	3500 x 2400	600	4	2	120	42	230712
A1.60.T05		2000	3500 x 2000	600	4	2	120	64	230713
A1.60.T06		2000	3500 x 2400	600	4	2	120	64	230714
A1.60.T07		2000	4000 x 2400	600	4	2	120	64	230715
A1.80.T00	8000	1500	2500 x 2000	600	4	2	130	52	230716
A1.80.T01		1800	3000 x 2000	650	4	2	130	50	230717
A1.80.T02		1800	3000 x 2400	650	4	2	130	50	230718
A1.80.T03		1800	3500 x 2400	650	4	2	130	50	230719
A1.80.T05		2000	3500 x 2000	650	4	2	130	75	230720
A1.80.T06		2000	3500 x 2400	650	4	2	130	75	230721
A1.80.T07		2000	4000 x 2400	650	4	2	130	75	230722
A1.A0.T00	10000	1500	2500 x 2000	650	5,5	2	140	51	230723
A1.A0.T05		2000	3500 x 2000	700	5,5	2	140	68	230724
A1.A0.T06		2000	3500 x 2400	700	5,5	2	140	68	230725
A1.A0.T07		2000	4000 x 2400	700	5,5	2	140	68	230726



Für alle Hubtisch- Baureihen ist ein umfangreiches Zubehör, abgestimmt auf die betrieblichen Gegebenheiten und Einsatzgegebenheiten, lieferbar. Siehe Seite 131